



Automobile Club d'Italia

COMMISSIONE SPORTIVA AUTOMOBILISTICA ITALIANA

**SCHEDA D'OMOLOGAZIONE
FRENO A FUNZIONAMENTO IDRAULICO
MINIKART & BABYKART**

Form. O.FR.60

N. OMOL.
CSAI 05/FR/14

Costruttore	TECNO
Marca	TECNO
Modello	FR60
Tipo	MINIKART & BABYKART

VALIDITA' 01/01/2010 – 31/12/2014

Pagine 3

La presente scheda d'omologazione riproduce descrizioni, foto, illustrazioni e dimensioni dell'impianto frenante al momento dell'omologazione. L'impianto frenante deve rimanere originale di fabbrica, qualsiasi tipo di lavorazione atta a modificarne l'originalità è VIETATA



**FOTO DEL SISTEMA FRENANTE COMPLETO PRESENTATO ALL'ATTO
DELL'OMOLOGAZIONE**

Firma e timbro della CSAI



Handwritten signature of the CSAI official.

Firma e timbro del Costruttore

TECNO di CERINO BRAZIANO
10019 STRAMBINO (TO)
Corso Torino 95 - Tel. (0125) 637.034

Handwritten signature of the manufacturer.



DIMENSIONI DEL DISCO E DEI SUOI ELEMENTI		
		TOLLERANZE (+/-)
SPESSORE DISCO FRENO	4mm	2.00 mm
DIAMETRO ESTERNO DISCO FRENO	Ø 170mm	2.00 mm
DIAMETRO ESTERNO DEI PATTINI SUL DISCO FRENO	Ø 170mm	3.00 mm
DIAMETRO INTERNO DEI PATTINI SUL DISCO FRENO	Ø 122mm	3.00 mm
DIAMETRO PISTONCINO/I POMPA FRENI	Ø 24mm	0.5 mm
LARGHEZZA TOTALE DEI PATTINI FRENO	54mm	1.00 mm
Tutti gli elementi dell'impianto frenante devono riportare il numero di omologazione assegnato		

DISEGNO TECNICO DELL'IMPIANTO e DESCRIZIONE COMPONENTI

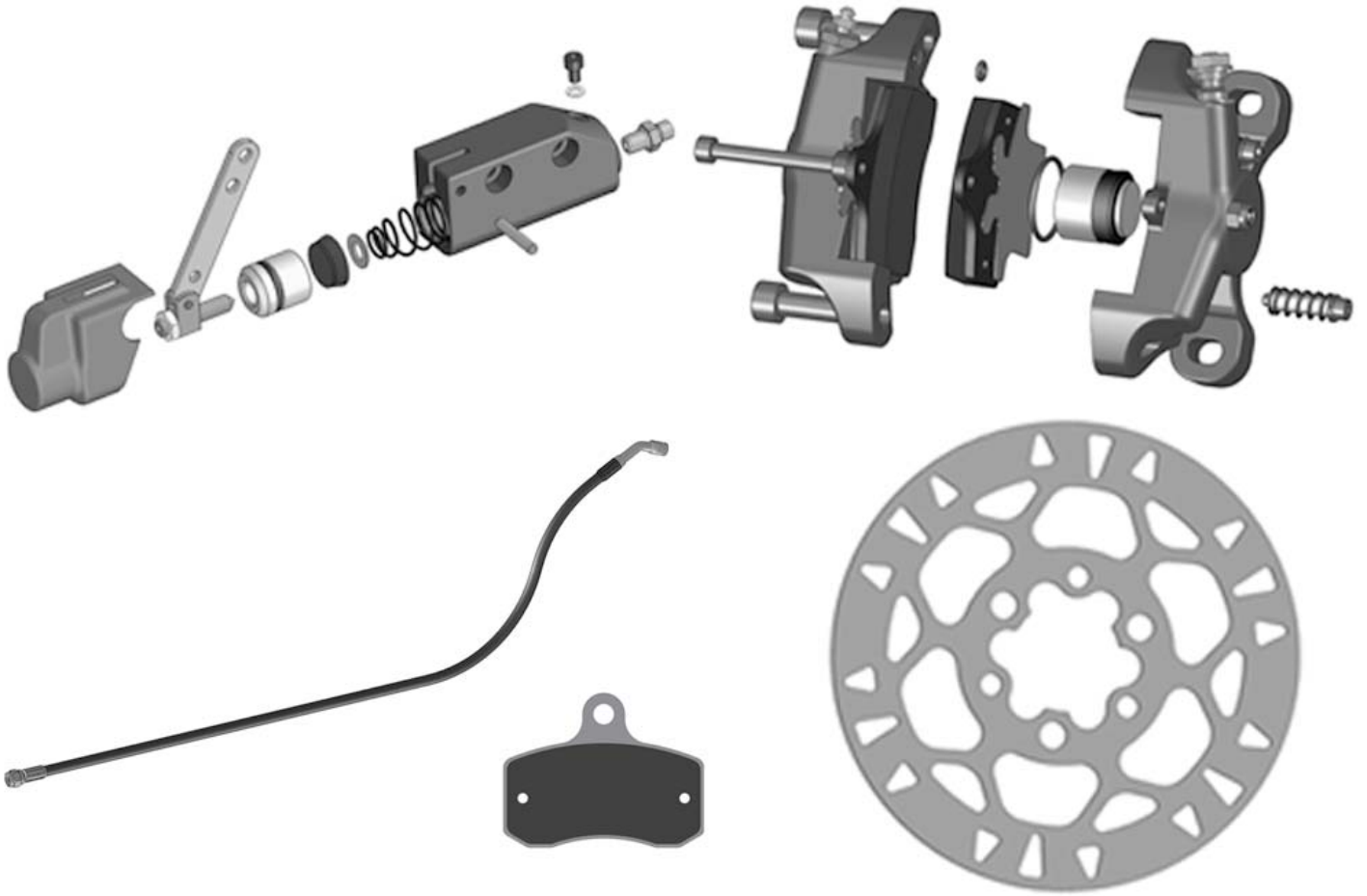

NUMERO DELLE POMPE FRENO	1
NUMERO DEI POSTONCINI DELLA PINZA FRENO	2
QUANTITA' DI PATTINI FRENO UTILIZZATI	2
TUBO FRENO	1